

令和5年度 教育活動に関するアンケート結果

令和5年11月実施 回収率44% (家庭数197のうち回答数87)

日頃より本校の教育活動に御理解・御協力いただき、ありがとうございます。

教育活動に関するアンケート調査について、今年度もGoogleフォームを活用して行わせていただきました。御多用の中、アンケート調査に御協力いただきましてありがとうございました。

保護者の皆様からの貴重な御意見を参考にしながら、引き続き更なる教育活動の改善を図って参ります。

分からない
 そう思わない
 あまりそう思わない
 そう思う
 大いに思う

①光八小の教育方針や学校の雰囲気
に共感できる。

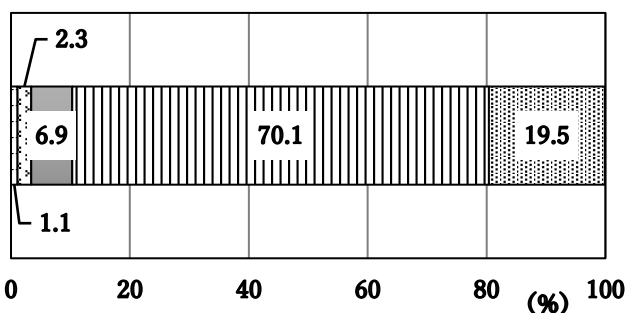

②自分の子供は学校へ行くのが
楽しいと言っている。

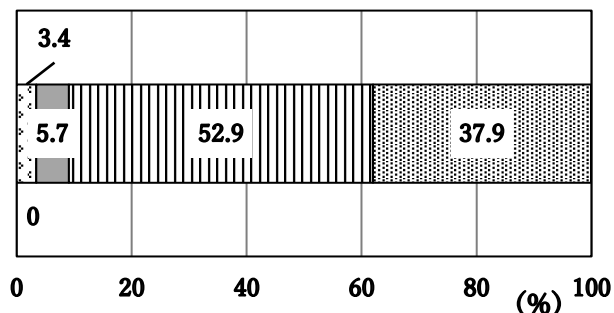

③学校は子供の学力や頑張りを適切・
公平に評価している。

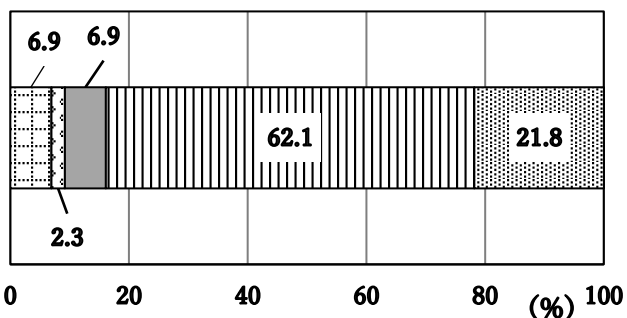

④自分の子供は授業の内容を理解して
いる。

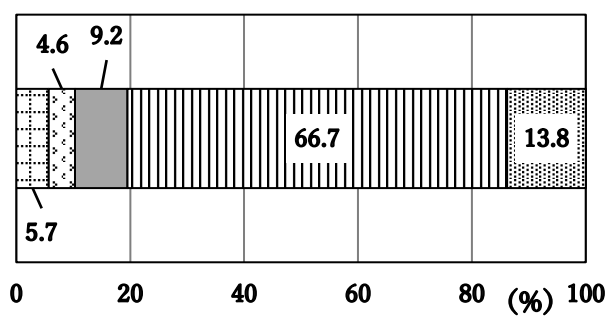

⑤学校は分かりやすい授業になるよう
工夫している。

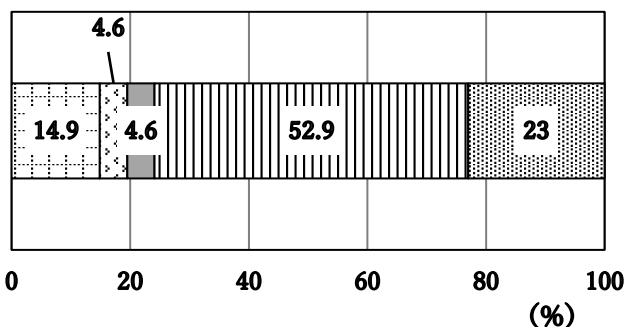

⑥宿題は適切な分量が出ている。

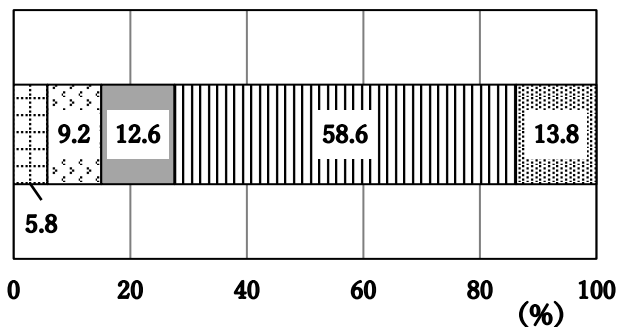

⑦先生は自分の子供を理解し、適切に指導している。

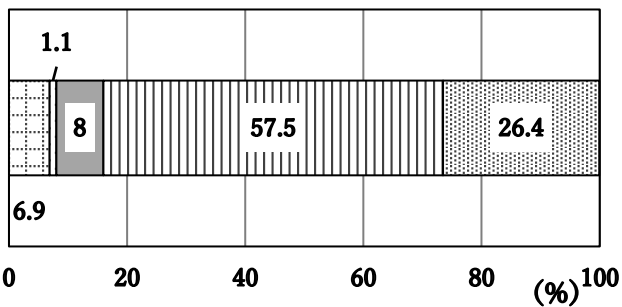

⑧光っ子活動や通常の学級とわかば学級との交流などを通して、思いやりの心を育てている。

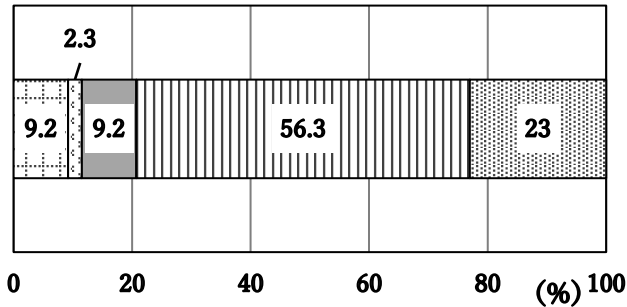

⑨体育発表会や学芸会などの行事は、子供たちにとって有意義なものになっている。

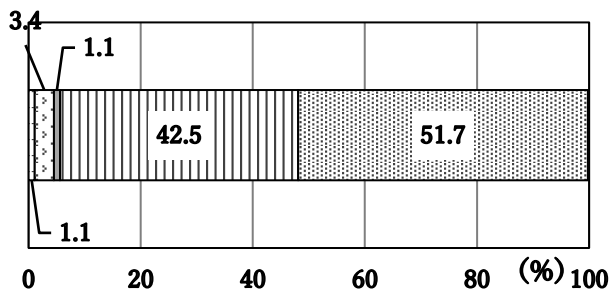

⑩学校はいじめや暴力などを見逃すことなく、適切に指導している。

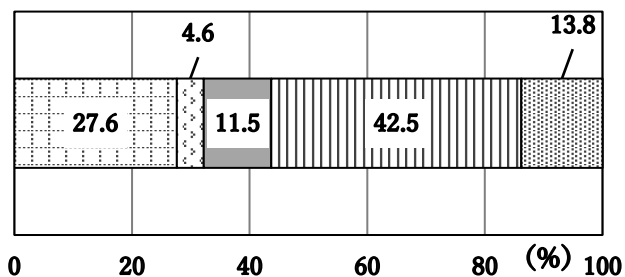

⑪光八小の子供たちは家族や近所の人にきちんと挨拶や返事ができる。

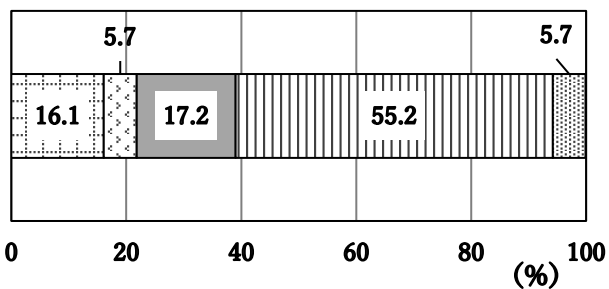

⑫光八小は掃除や整備が行き届いている。

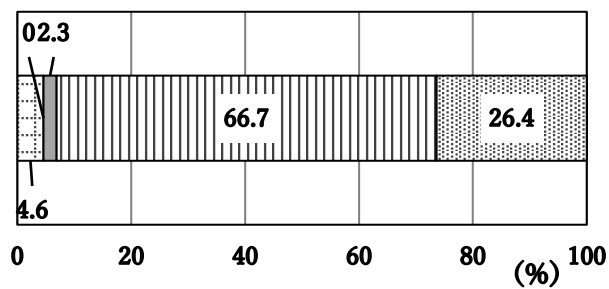

⑬学校公開、保護者会、各種お便り等で学校や子供たちの様子を分かりやすく伝えている。

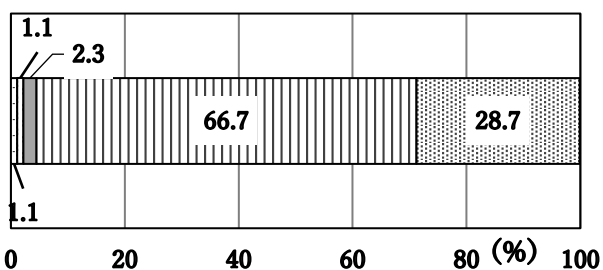

⑭光八小は避難訓練や安全指導、保護者への情報提供などの安全対策をしっかり行っている。

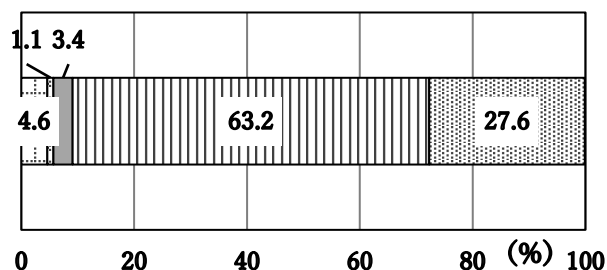

【令和5年度教育アンケート 結果からの考察】

設問①②⑧⑨⑬・・・学校の教育方針や行事への取り組み等について

どの項目においても肯定的な回答が昨年度を上回っております。昨年度と比べて設問①「光八小の教育方針や学校の雰囲気にも共感できる。」については6ポイント、②「自分の子供は学校に行くのが楽しいと言っている。」が7ポイント、⑧「光っ子活動や通常の学級とわかば学級との交流などを通して、思いやりの心を育んでいる。」が11ポイント、肯定的評価が上がっております。また、設問⑬「学校公開、保護者会、各種お便り等で学校や子供たちの様子を分かりやすく伝えている。」については肯定的な評価が9割を超え、昨年度よりも13ポイント上がっております。昨年度まで感染予防のため、学校生活や行事などについて様々な制約がありましたが、今年度はその影響が少なくなり、保護者の皆様にも学校にお越しいただく機会が増えました。また、昨年度に引き続き、校長による教育相談日の実施、学校ホームページ等を活用した発信等、可能な限り保護者の皆様へ情報発信・共有を心掛けて参りました。引き続き保護者の皆様に教育方針や学校の取組をお伝えする機会を継続して設け、本校の教育活動について更に御理解・御協力いただけますよう努めて参ります。

設問③～⑦・・・学習指導について

概ね肯定的評価をいただきました。特に、設問③「学校は子供の学力や頑張りを適切・公平に評価している。」が、設問⑦「先生は自分の子供を理解し、適切に指導している」はどちらも昨年度よりも6ポイント上がっております。今年度、本校は練馬区教育委員会教育課題研究指定校として、タブレット端末を活用した算数科の実践について研究を重ねて参りました。ICTの効果的な活用、個別最適な学習や協働的な学びなど新しい授業観について実践できるよう教職員一丸となって努力いたしました。今後も一人一人の状況に応じた指導を丁寧に行うことを心掛け、一人一人をよく見取り、学習内容の定着と基礎・基本の充実を目指して参ります。

設問⑩・・・いじめや暴力を見逃さない指導について

肯定的な回答が60%を下回っており、「分からない」の回答が約30%です。他の設問と比べ、例年、肯定的な回答が低く、昨年度とほぼ同評価です。今年度も例年と同様、肯定的な意見がやや少ないものの、昨年度よりも「大いにそう思う」が若干上がりました。日々の学校の指導について御理解いただけている方が増えてきているものと感じております。学校は児童が毎日安心して過ごせる場所であればなりません。そのためにもいじめや暴力に対して毅然とした指導をいたします。また、教職員全体で「情報共有」「共通理解」を図り、組織として「共通実践」し、指導を継続いたします。子供たちからの訴えや保護者の皆様からの御相談があった際には、学校として迅速に対応して参ります。引き続き、いじめ防止等に対する取組を推進して参ります。気になることや心配なことがあれば、ぜひ担任、学校まで御相談ください。

設問⑪・・・学校外での挨拶や返事について

肯定的回答が60%と低く、昨年度よりも肯定的な評価が7ポイント上がっております。折に触れ、指導を続けている「3つの『あ』(挨拶・安全・ありがとう)」が子供たちの中で少しずつ意識化されてきたものと考えます。場に応じた挨拶ができるように引き続き指導を続けて参りますが、御家庭でも御協力をお願いします。

設問⑫⑭・・・学校設備、安全管理について

学校設備の整備・安全管理について肯定的回答が90%以上とよい評価をいただきました。校内環境の美化、整備とともに、何よりも児童にとって安全・安心な環境であることを第一に危険箇所や破損箇所があればすぐに修繕するなどの対応を行っております。引き続き、日々の安全点検に努め、校内の環境整備とともに安全管理の徹底を図って参ります。